

MANN®

HOLZ

MASCHINEN

METALL BEARBEITUNG

Bedienungsanleitung



HOLZMANN-MASCHINEN
Humer GmbH
A-4710 Grieskirchen, Schlüsselberg 8
Tel 0043 (0) 7248 61116-0
Fax 0043 (0) 7248 61116-6

HOLZMANN-MASCHINEN
Schörghuber GmbH
A-4170 Haslach, Marktplatz 4
Tel 0043 (0) 7289 71562-0
Fax 0043 (0) 7289 71562-4



*Bedienungsanleitung und Sicherheitshinweise
lesen und beachten!*

*Technische Änderungen sowie
Druck- und Satzfehler vorbehalten!*

Ausgabe: 2009 – Revision 01 - DEUTSCH

Sehr geehrter Kunde!

Diese Bedienungsanleitung enthält Informationen und wichtige Hinweise zur Inbetriebnahme und Handhabung der Metallschleifmaschine MSM 75.

Die Bedienungsanleitung ist Bestandteil der Maschine und darf nicht entfernt werden. Bewahren Sie sie für spätere Zwecke auf und legen Sie diese Anleitung der Maschine bei, wenn sie an Dritte weitergegeben wird!

Bitte beachten Sie die Sicherheitshinweise!

Lesen Sie vor Inbetriebnahme diese Anleitung aufmerksam durch. Der sachgemäße Umgang wird Ihnen dadurch erleichtert, Missverständnissen und etwaigen Schäden wird vorgebeugt.

Halten Sie sich an die Warn- und Sicherheitshinweise. Missachtung kann zu ernststen Verletzungen führen.



Durch die ständige Weiterentwicklung unserer Produkte können Abbildungen und Inhalte geringfügig abweichen. Sollten Sie Fehler feststellen, informieren Sie uns bitte.

Technische Änderungen vorbehalten!

Kontrollieren Sie die Ware nach Erhalt unverzüglich und vermerken Sie etwaige Beanstandungen bei der Übernahme durch den Zusteller auf dem Frachtbrief!

Transportschäden sind innerhalb von 24 Stunden separat bei uns zu melden.

Für nicht vermerkte Transportschäden kann Holzmann keine Gewährleistung übernehmen.

Urheberrecht

© 2009

Diese Dokumentation ist urheberrechtlich geschützt. Die dadurch verfassungsmäßigen Rechte bleiben vorbehalten! Insbesondere der Nachdruck, die Übersetzung und die Entnahme von Fotos und Abbildungen werden gerichtlich verfolgt – Gerichtsstand ist Rohrbach!

Kundendienstadressen

**HOLZMANN MASCHINEN
Schörgenhuber GmbH**

A-4170 Haslach, Marktplatz 4
Tel 0043 7289 71562 - 0
Fax 0043 7289 71562 - 4

**HOLZMANN MASCHINEN
Humer GmbH**

A-4710 Grieskirchen, Schlüsslberg 8
Tel 0043 7248 61116 - 0
Fax 0043 7248 61116 - 6

1	TECHNIK	5
1.1	Komponenten und Bedienelemente	5
1.2	Typenschild	Fehler! Textmarke nicht definiert.
1.3	Technische Daten	5
2	SICHERHEIT	6
2.1	Bestimmungsgemäße Verwendung	6
2.1.1	Arbeitsbedingungen	6
2.2	Unzulässige Verwendung	6
2.3	Allgemeine Sicherheitshinweise	7
2.4	Sicherheitseinrichtungen der Metallschleifmaschine MSM 75	8
2.5	Restrisiken	8
3	MONTAGE	8
3.1	Vorbereitende Tätigkeiten	8
3.1.1	Lieferumfang	8
3.1.2	Der Arbeitsplatz	9
3.1.3	Transport / Ausladen der Maschine	9
3.1.4	Vorbereitung der Oberflächen	9
3.2	Montage der zum Transport abmontierten Teile	10
3.2.1	Montage des Untergestells	10
3.2.2	Montage des Abstütztisches	10
3.2.3	Montage der Schutzabdeckung	10
3.2.4	Montage des Spanbehälters	11
3.3	Anschluss an die Absauganlage	11
3.4	Elektrischer Anschluss	11
3.4.1	Erdungsanschluss	11
3.4.2	Verlängerungskabel	12
4	BEDIENUNG	13
4.1	Arbeiten vor der Erstinbetriebnahme	13
4.1.1	Prüfen der Schrauben	13
4.2	Betrieb	13
4.2.1	Ein-/Ausschalten	13
4.2.2	Schleifen	13
5	WARTUNG	14
5.1	Reinigung	Fehler! Textmarke nicht definiert.
5.2	Instandhaltung	15

5.2.1 Wechseln des Schleifbandes	15
5.2.2 Spannen des Schleifbandes	15
6 FEHLERBEHEBUNG	16
7 ERSATZTEILE	17
7.1 Explosionszeichnung	17
7.2 Ersatzteilliste	18
7.3 Ersatzteilbestellung.....	18
8 KONFORMITÄTSERKLÄRUNG/CERTIFICATE OF CONFORMITY	19
9 PRODUKTBEOBACHTUNG	20

1 TECHNIK

1.1 Komponenten und Bedienelemente

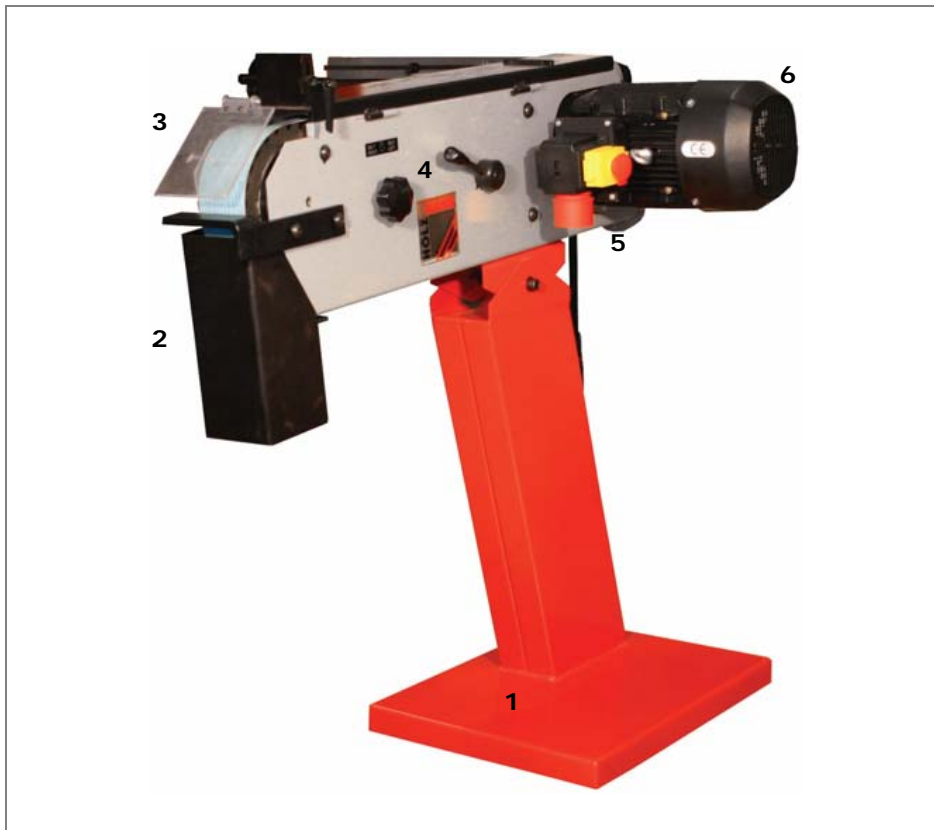

1	Untergestell
2	Auffangbehälter für Späne
3	Schutzdeckel
4	Spannhebel Band
5	Steuerkonsole
6	Motor

1.2 Technische Daten

Schleifpapierlänge	mm	2000
Schleifpapierbreite	mm	75
Bandgeschwindigkeit	m/min	34
Motorleistung	kW	3.0
Netzanschluss	V/Hz	400/50
Gewicht	kg	100
Versandgröße	mm x mm x mm	1130 x 570 x 560

2 SICHERHEIT

2.1 Bestimmungsgemäße Verwendung

Die Maschine nur in technisch einwandfreiem Zustand sowie bestimmungsgemäß, sicherheits- und gefahrenbewusst benutzen! Störungen, welche die Sicherheit beeinträchtigen können, umgehend beseitigen lassen!

Es ist generell untersagt, sicherheitstechnische Ausrüstungen der Maschine zu ändern oder unwirksam zu machen!

Die Metallschleifmaschine MSM 75 ist ausschließlich zum Schleifen von Metallen bestimmt.

Für eine andere oder darüber hinausgehende Benutzung und daraus resultierende Sachschäden oder Verletzungen übernimmt HOLZMANN-MASCHINEN keine Verantwortung oder Garantieleistung.

2.1.1 Arbeitsbedingungen

Die Maschine ist für die Arbeit unter folgenden Bedingungen bestimmt:

Feuchtigkeit	max. 70%
Temperatur	von +5°C bis +35°C
Höhe über dem Meeresspiegel	max. 1000 m

Die Maschine ist nicht für den Betrieb im Freien bestimmt.

Die Maschine ist nicht für den Betrieb unter explosionsgefährlichen Bedingungen bestimmt.

2.2 Unzulässige Verwendung

- Der Betrieb der Maschine unter Bedingungen außerhalb der in dieser Anleitung angegebenen Grenzen ist nicht zulässig.
- Der Betrieb der Maschine ohne die vorgesehenen Schutzvorrichtungen ist unzulässig;
- die Demontage oder das Ausschalten der Schutzvorrichtungen ist untersagt.
- Unzulässig ist der Betrieb der Maschine mit Werkstoffen, die nicht ausdrücklich in diesem Handbuch angeführt werden.
- Unzulässig ist die Bearbeitung von Werkstoffen mit Abmessungen außerhalb der in diesem Handbuch genannten Grenzen.
- Etwaige Änderungen in der Konstruktion der Maschine sind unzulässig.
- Der Betrieb der Maschine auf eine Art und Weise bzw. zu Zwecken, die den Anweisungen dieser Bedienungsanleitung nicht zu 100% entspricht, ist untersagt.

Für eine andere oder darüber hinausgehende Benutzung und daraus resultierende Sachschäden oder Verletzungen übernimmt HOLZMANN-MASCHINEN keine Verantwortung oder Garantieleistung.

2.3 Allgemeine Sicherheitshinweise

Warnschilder und/oder Aufkleber an der Maschine, die unleserlich sind oder entfernt wurden, sind umgehend zu erneuern!

Zur Vermeidung von Fehlfunktionen, Schäden und gesundheitlichen Beeinträchtigungen sind folgende Hinweise UNBEDINGT zu beachten:



Arbeitsbereich und Boden rund um die Maschine sauber und frei von Öl, Fett und Materialresten halten!

Für eine ausreichende Beleuchtung im Arbeitsbereich der Maschine sorgen!

Die Maschine nicht im Freien verwenden!

Bei Müdigkeit, Unkonzentriertheit bzw. unter Einfluss von Medikamenten, Alkohol oder Drogen ist das Arbeiten an der Maschine verboten!



Das Klettern auf die Maschine ist verboten! Schwere Verletzungen durch Herunterfallen oder Kippen der Maschine sind möglich!



Die MSM 75 darf nur vom eingeschulten Fachpersonal bedient werden.

Unbefugte, insbesondere Kinder, und nicht eingeschulte Personen sind von der laufenden Maschine fern zu halten!



Wenn Sie an der Maschine arbeiten, tragen Sie keinen lockeren Schmuck, weite Kleidung, Krawatten oder langes, offenes Haar. Lose Objekte können sich im Schleifband verfangen und zu Verletzungen führen!



Bei Arbeiten an der Maschine geeignete Schutzausrüstung (Schutzhandschuhe, Schutzbrille, Gehörschutz, ...) tragen!



Die laufende Maschine darf nie unbeaufsichtigt sein! Vor dem Verlassen des Arbeitsbereiches die Maschine ausschalten und warten, bis das Schleifband still steht!

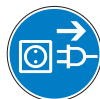

Vor Wartungsarbeiten oder Einstellarbeiten ist die Maschine von der Spannungsversorgung zu trennen! Vor dem Trennen der Spannungsversorgung den Hauptschalter ausschalten (OFF).

Verwenden Sie das Netzkabel nie zum Transport oder zur Manipulation der Maschine!

Am Gerät befinden sich nur wenige von Ihnen zu wartenden Komponenten. Es ist nicht notwendig, die Maschine zu demontieren. Reparaturen nur durch den Fachmann durchführen lassen!

Zubehör: Verwenden Sie nur von HOLZMANN empfohlenes Zubehör!

Wenden Sie sich bei Fragen und Problemen an unsere Kundenbetreuung.

2.4 Sicherheitseinrichtungen der Metallschleifmaschine MSM 75

In der Konstruktion der Maschine sind folgende Schutzvorrichtungen vorgesehen:

- Schutzdeckel gegen versehentliches Einschalten der Maschine + Notausschalter (Kombi)
- Schutzabdeckung des Schleifbandes aus Plexiglas

2.5 Restrisiken

Auch bei Einhaltung aller Sicherheitsbestimmungen und bei bestimmungsgemäßer Verwendung sind folgende Restrisiken zu beachten:

- Verletzungsgefahr für die Hände/Finger durch das Schleifband (besonders bei kleinen Werkstücken)
Verwenden Sie dazu am besten eine Zange!
- Verletzungsgefahr durch Kontakt mit spannungsführenden Bauteilen.
- Gehörschäden, sofern keine Vorkehrungen seitens des Benutzers für Gehörschutz getroffen wurden.
- Verletzungsgefahr für das Auge durch herumfliegende Teile, auch mit Schutzbrille.

Diese Risiken können minimiert werden, wenn alle Sicherheitsbestimmungen angewendet werden, die Maschine ordentlich gewartet und gepflegt wird und die Maschine bestimmungsgemäß und von entsprechend geschultem Fachpersonal bedient wird. Trotz aller Sicherheitsvorrichtungen ist und bleibt ihr gesunder Hausverstand und Ihre entsprechende technische Eignung/Ausbildung zur Bedienung einer Maschine wie der MSM 75 der wichtigste Sicherheitsfaktor!

3 MONTAGE

3.1 Vorbereitende Tätigkeiten

3.1.1 Lieferumfang

Überprüfen Sie nach Erhalt der Lieferung, ob alle Teile in Ordnung sind. Melden Sie Beschädigungen oder fehlende Teile umgehend Ihrem Händler oder der Spedition. Sichtbare Transportschäden müssen außerdem gemäß den Bestimmungen der Gewährleistung unverzüglich auf dem Lieferschein vermerkt werden, ansonsten gilt die Ware als ordnungsgemäß übernommen.



3.1.2 Der Arbeitsplatz

Wählen Sie einen passenden Platz für die Maschine;

Beachten Sie dabei die Sicherheitsanforderungen aus Kapitel 2 sowie die Abmessungen der Maschine.

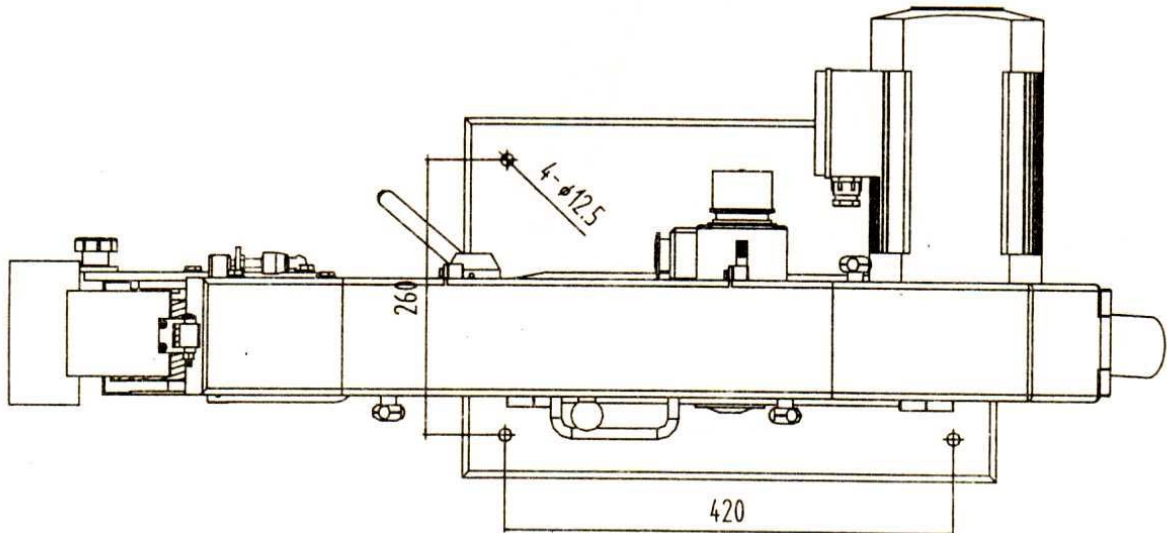

Der Platz muss einen passenden Anschluss an das elektrische Netz gewährleisten als auch die Möglichkeit für den Anschluss an eine Absauganlage.

Vergewissern Sie sich, dass der Boden die Last der Maschine tragen kann und die Maschine gerade platziert werden kann.

Man muss außerdem einen Abstand von mindestens 0.8 m um die Maschine rundum sichern.

3.1.3 Transport / Ausladen der Maschine

Verwenden Sie dazu am besten einen Hebekran.

Legen Sie einen oder mehrere Gurt(e) um die Maschine, so dass dieser nicht abrutschen kann und die Maschine nicht beschädigt wird.

3.1.4 Vorbereitung der Oberflächen

Beseitigen Sie das Konservierungsmittel, das zum Korrosionsschutz der Teile ohne Anstrich aufgetragen ist. Das kann mit den üblichen Lösungsmitteln geschehen. Dabei keine Nitrolösungsmittel oder ähnliche Mittel und in keinem Fall Wasser verwenden

HINWEIS

Der Einsatz von Farbverdünnern, Benzin, aggressiven Chemikalien oder Scheuermitteln führt zu Sachschäden an den Oberflächen!

Daher gilt:
Bei der Reinigung nur milde Reinigungsmittel verwenden

3.2 Montage der zum Transport abmontierten Teile

3.2.1 Montage des Untergestells

Platzieren Sie den Schleifkörper auf dem Untergestell **A** und fixieren Sie diesen mithilfe des Gewindebolzens **B**. Geben Sie auf der anderen Seite die Unterlegscheibe **C** auf das Gewinde und ziehen Sie den Gewindebolzen mit der Klemmschraube **D** fest.

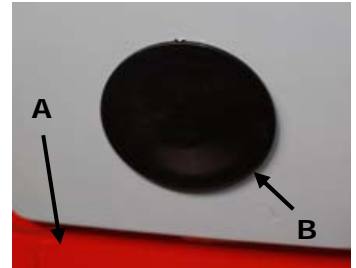
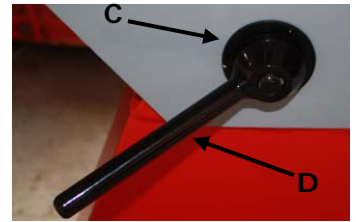

3.2.2 Montage des Abstütztisches

Demontieren Sie dazu als erstes die kleine Schraube **E** und platzieren Sie den Abstütztisch.

Schrauben Sie die kleine Schraube wieder fest und befestigen Sie die Klemmschraube **F** so, dass der Tisch etwa 5mm vom Schleifband entfernt ist.

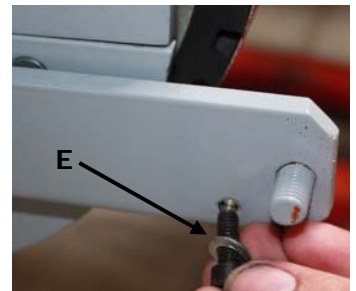

3.2.3 Montage der Schutzabdeckung

Montieren Sie die Plexiglas-Schutzabdeckung mit der Schraub **G**, die bereits auf der Halterung montiert ist.

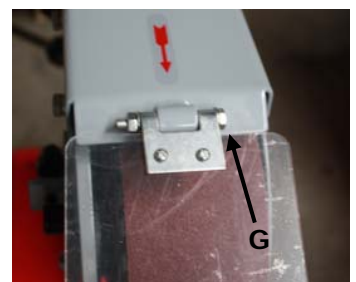

3.2.4 Montage des Spanbehälters

Montieren Sie den Behälter am Maschinenkörper mithilfe der Handschraube H.

3.3 Anschluss an die Absauganlage

Die MSM 75 darf nur gemeinsam mit einer Absaugeinrichtung betrieben werden!

Ihre Absaugeinrichtung für Späne und Staub muss beim Schleifen eingeschaltet sein!



3.4 Elektrischer Anschluss

3.4.1 Erdungsanschluss

! ACHTUNG



Bei Arbeiten an einer nicht geerdeten Maschine:

Schwere Verletzungen durch Stromschlag im Falle einer Fehlfunktion möglich!

Daher gilt:
Maschine muss geerdet sein und an einer geerdeten Steckdose betrieben werden

Der elektrische Anschluss der Maschine ist für den Betrieb an einer geerdeten Steckdose vorbereitet!

Falls ein Stecker mitgeliefert wurde, darf dieser nur mit einer fachgerecht montierten und geerdeten Steckdose verbunden werden!

Falls die Maschine mit einem vormontierten Stecker ausgeliefert wurde, darf dieser nicht eigenmächtig verändert werden. Sollte der Stecker nicht passen oder defekt sein, darf nur ein qualifizierter Elektrotechniker diesen Stecker modifizieren bzw. erneuern!

Der Erdungsleiter ist grün-gelb ausgeführt!

Im Falle einer Reparatur oder eines Austausches darf der Erdungsleiter nicht an eine unter Spannung stehende Dose angeschlossen werden!

Überprüfen Sie mit einem qualifizierten Elektriker oder Servicetechniker, dass die Erdungsanweisungen verstanden wurden und die Maschine geerdet ist!

Ein beschädigtes Kabel ist umgehend zu erneuern!

3.4.2 Verlängerungskabel

Überzeugen Sie sich, dass das Verlängerungskabel in gutem Zustand und für die Leistungsübertragung geeignet ist. Ein unterdimensioniertes Kabel verringert die Leistungsübertragung und erwärmt sich stark. Folgende Tabelle zeigt die passende Größe in Abhängigkeit von Strom und Länge.

Ampere	Verlängerungskabel in Meter					
	8	16	24	33	50	66
< 5	16	16	16	14	12	12
5 bis 8	16	16	14	12	10	n.e.
8 bis 12	14	14	12	10	n.e.	n.e.
12 bis 15	12	12	10	10	n.e.	n.e.
15 bis 20	10	10	10	n.e.	n.e.	n.e.
20 bis 30	10	n.e.	n.e.	n.e.	n.e.	n.e.

n.e. = nicht empfohlen

4 BEDIENUNG

4.1 Arbeiten vor der Erstinbetriebnahme

4.1.1 Prüfen der Schrauben

Kontrollieren Sie vor der Erstinbetriebnahme alle Schraubenverbindungen und ziehen Sie sie bei Bedarf nach.

4.2 Betrieb

! WARNUNG



Vor jeglichen Umrüstarbeiten die Maschine vom elektrischen Netz trennen!

4.2.1 Ein-/Ausschalten

Klappen Sie den Deckel zurück, indem Sie den roten Knopf nach oben schieben.

Dann kann der Deckel geöffnet werden.

Betätigen Sie zum Einschalten den grünen Knopf und zum Ausschalten den roten Knopf.



Während dem Betrieb kann der rote Schutzdeckel als Notaus-Schalter verwendet werden.

4.2.2 Schleifen

Nach dem Einschalten kann direkt mit dem Schleifen begonnen werden.

Halten Sie dazu das Werkstück auf das Schleifband.

Schleifstellen:

- Oben ohne Stütze
- Unten mit Abstützmöglichkeit





HINWEIS

Achten Sie auf die Laufrichtung des Schleifbandes.
Halten Sie die Werkstückkante nie gegen die Laufrichtung!
Ansonsten: Verletzungsgefahr!

Bei langer Schleifdauer ist es wichtig, das Werkstück mehrmals kurz in Wasser zu tauchen um es zu kühlen.

5 WARTUNG

⚠ ACHTUNG



Bei Reinigung und Instandhaltung bei angeschlossener Maschine:

Sachschaden und schwere Verletzungen durch unbeabsichtigtes Einschalten der Maschine möglich!

Daher gilt:
Vor Wartungsarbeiten Maschine ausschalten und von der Spannungsversorgung trennen



Die Maschine ist wartungsarm und enthält nur wenig Teile, die der Bediener einer Instandhaltung unterziehen muss.

Störungen oder Defekte, die die Sicherheit der Maschine beeinträchtigen können, umgehend beseitigen lassen.

Reparaturtätigkeiten dürfen nur von Fachpersonal durchgeführt werden!

Nach jeder Arbeitsschicht muss die Maschine und alle ihre Teile gründlich gereinigt werden, indem der Staub und die Späne durch die Absauganlage abgesaugt und alle anderen Abfälle durch Druckluftstrahl beseitigt werden.

Bei der Reinigung nur Wasser und ggf. milde Reinigungsmittel verwenden. Der Einsatz von Lösungsmitteln, aggressiven Chemikalien oder Scheuermitteln führt zu Sachschäden an der Maschine!

Die vollständige und gänzliche Reinigung garantiert eine lange Lebensdauer der Maschine und stellt eine Sicherheitsvoraussetzung dar.

Prüfen Sie regelmäßig, ob die Warn- und Sicherheitshinweise an der Maschine vorhanden und in einwandfrei leserlichem Zustand sind. Prüfen Sie vor jedem Betrieb den einwandfreien Zustand der Sicherheitseinrichtungen.

Bei Lagerung der Maschine darf diese nicht in einem feuchten Raum aufbewahrt werden und muss gegen den Einfluss von Witterungsbedingungen geschützt werden.

Vor der ersten Inbetriebnahme, sowie nachfolgend alle 100 Arbeitsstunden alle beweglichen Verbindungsteile (falls erforderlich vorher mit einer Bürste von Spänen und Staub reinigen) mit einer dünnen Schicht Schmieröl oder Schmierfett einschmieren.

Die Beseitigung von Defekten erledigt Ihr Fachhändler. Reparaturtätigkeiten dürfen nur von Fachpersonal durchgeführt werden!

5.1 Instandhaltung

5.1.1 Wechseln des Schleifbandes

Lockern Sie zuerst die Handschraube **A**.
Danach öffnen Sie die Abdeckung des Schleifbandes **B**.
Klappen Sie nun den Deckel **C** zurück.
Entfernen Sie die beiden Handschrauben **D** und
schwenken Sie die Klappe **E** herunter.
Wenn Sie nun den Hebel **F** betätigen, wird die vordere
Rolle nach vor bewegt.
Dadurch lockert sich das Schleifband und Sie können
es herausnehmen.
Gehen Sie für den Einbau sinngemäß rückwärts vor.

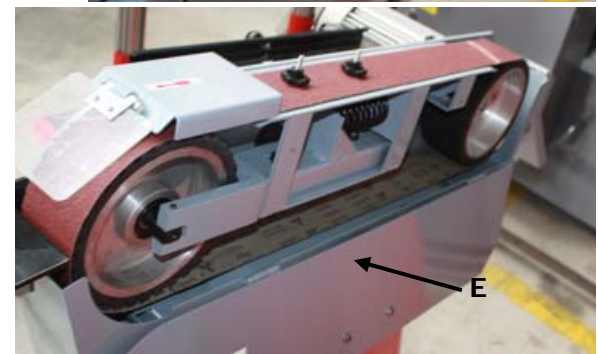
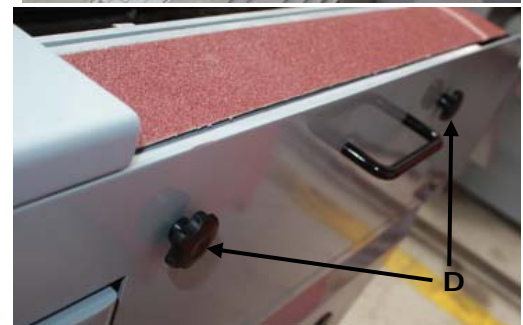
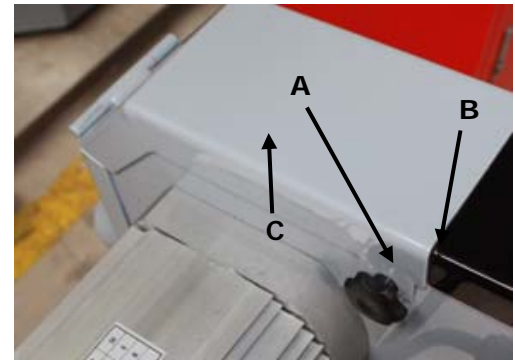

5.1.2 Spannen des Schleifbandes

Das Spannen erfolgt mithilfe der Schraube neben dem Hebel zum Rollenverschieben (zum Lockern des Schleifbands)



6 FEHLERBEHEBUNG

Bevor Sie die Arbeit zur Beseitigung von Defekten beginnen, trennen Sie die Maschine von der Stromversorgung.

Fehler	Mögliche Ursache	Behebung
Schleifmaschine startet nicht	Schleifmaschine ist nicht angeschlossen Sicherung oder Schütz kaputt Kabel beschädigt	Alle el. Steckverbindungen überprüfen Sicherung wechseln, Schütz aktivieren Kabel erneuern
Schleifband kommt nicht auf Geschwindigkeit	Verlängerungskabel zu lang Motor nicht für bestehende Spannung geeignet schwaches Stromnetz	Austausch auf passendes Verlängerungskabel siehe Schaltdosenabdeckung für korrekte Verdrahtung Kontaktieren Sie den Elektro-Fachmann
Maschine vibriert stark	Steht auf unebenen Boden Motorbefestigung ist lose Bandspannungsfeder ist abgenutzt oder gebrochen	Neu einrichten Befestigungsschrauben anziehen Feder austauschen
Schleifband beginnt zu zerreißen	Band läuft in die falsche Richtung	Laufrichtungspfeile des Bandes und der Maschine müssen in die gleiche Richtung zeigen

7 ERSATZTEILE

7.1 Explosionszeichnung

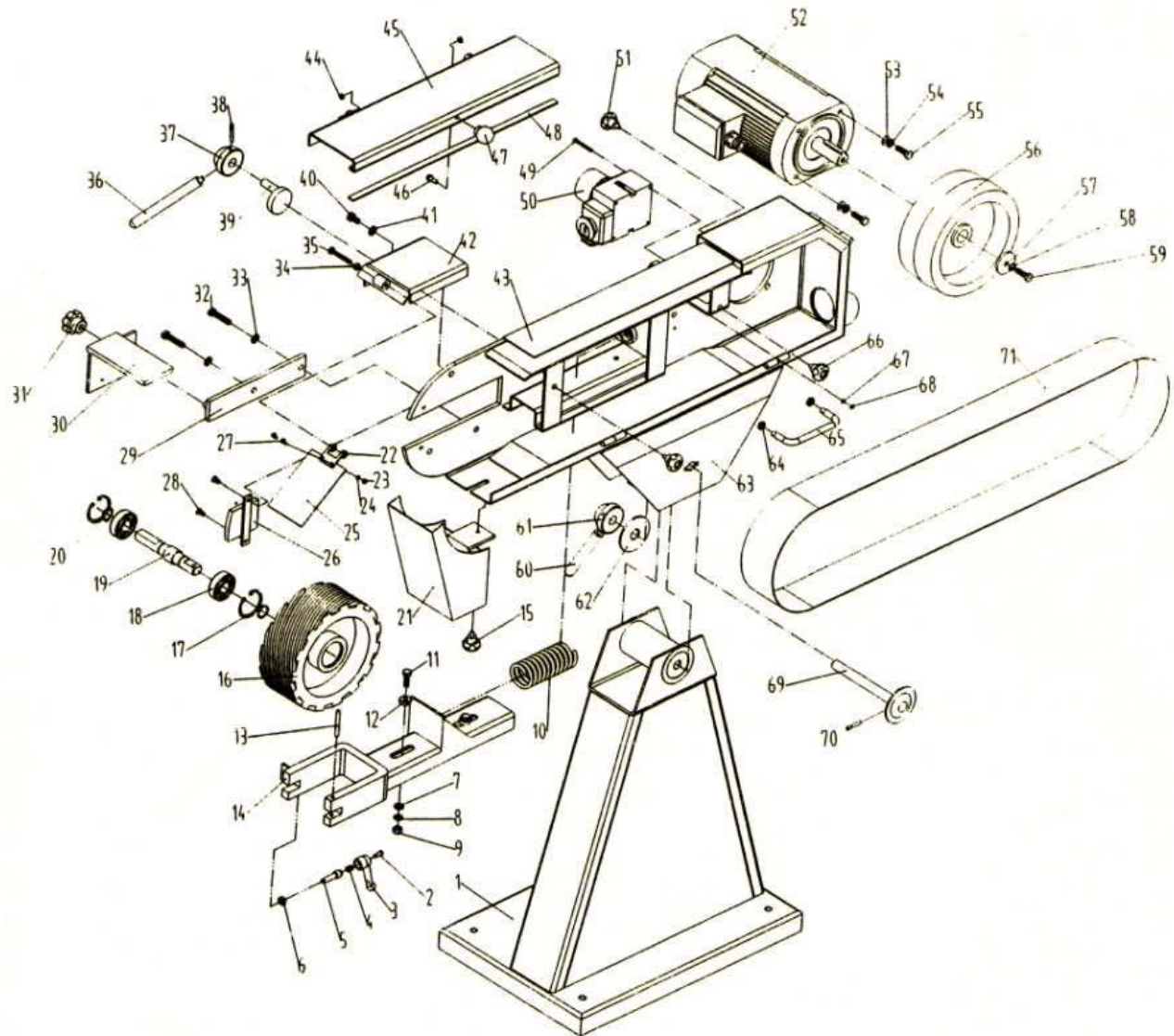

7.2 Ersatzteilliste

Part No	Description	Part No	Description
1	Rack	37	Locking block
2	Bolt	38	Pin 5x35
3	Handgrip	39	Eccentric wheel
4	Spring	40	Screw M8x12
5	Adjust shaft	41	Washer 8
6	Hex nut M8x1	42	Rear shield
7	Washer 8	43	Board
8	Spring lock washer 8	44	Retaining ring
9	Hex nut M8	45	Protection cover
10	Spring	46	Screw M6x12
11	Hex screw M8x25	47	Handle
12	Sliding block	48	Plate
13	Parallel pin 6x50	49	Screw M4x65
14	U-shape guide	50	Switch
15	Handle	51	Locking handle
16	Pulley	52	Motor
17	C clip 47	53	Washer 8
18	Ball bearing 6204	54	Spring washer 8
19	Pulley spindle	55	Screw M8x25
20	C clip 20	56	Motor pulley
21	Dust chute	57	Washer
22	U clamp	58	Spring washer 8
23	Hex nut M4	59	Screw M8x25
24	Washer 4	60	Handle
25	Eye shield	61	Lock block
26	Cover board	62	Washer
27	Screw M4x10	63	Frame
28	Screw M6x12	64	Hex nut M8
29	Table set plate	65	Handle
30	Table	66	Lock handle
31	Locking handle	67	Washer 4
32	Screw M8x16	68	Hex nut M4
33	Washer 8	69	Lock bolt
34	Hex nut M6	70	Pin 5x25
35	Screw M6x45	71	Sanding paper 75 x 2000mm
36	Handle		

7.3 Ersatzteilbestellung

Mit Originalteilen von Holzmann verwenden Sie Ersatzteile, die ideal aufeinander abgestimmt sind. Die optimale Passgenauigkeit der Teile verkürzen die Einbauzeiten und erhalten die Lebensdauer.

HINWEIS

Der Einbau von anderen als Originalersatzteilen führt zum Verlust der Garantie!

Daher gilt:
Beim Tausch von Komponenten/Teilen nur Originalersatzteile verwenden

[Bestelladresse sehen Sie unter Kundendienstadressen im Vorwort dieser Dokumentation](#)

8 KONFORMITÄTSERKLÄRUNG/CERTIFICATE OF CONFORMITY

	<p>EG - KONFORMITÄTSERKLÄRUNG</p> <p>HOLZMANN MASCHINEN® AUSTRIA Schörgenhuber GmbH A-4170 Haslach, Marktplatz 4 Tel.: +43/7289/71562-0; Fax.: +43/7289/71562-4 www.holzmann-maschinen.at</p>
Bezeichnung/name	
Metallschleifmaschine MSM 75	
Type/model	
Holzmann MSM 75	
EG-Richtlinien/EC-directives	
<ul style="list-style-type: none"> • 98/37/EG: Maschinenrichtlinie/directive of machinery • 2006/95/EG: Niederspannungsrichtlinie/low voltage directive 	
Registrierungsnummer/registration numbers	
<ul style="list-style-type: none"> • AM 50077159 0001 • AN 50077160 0001 	
Berichtsnummer/test report numbers	
17701513 001	
Ausstellungsbehörde/issuing authority	
TÜV Rheinland Product Safety GmbH, Am Grauen Stein, 51105 Köln, Germany	
Ausstellungsdatum/issuing date	
23.03.2007	

Hiermit erklären wir, dass die oben genannte Maschine den grundlegenden Sicherheits- und Gesundheitsanforderungen der EG-Richtlinie entspricht. Diese Erklärung verliert ihre Gültigkeit, wenn Veränderungen an der Maschine vorgenommen werden, die nicht mit uns abgestimmt wurden.

Hereby we declare that the mentioned machine fulfils the above stated EC-Directives. Any manipulation of the machines not authorized by us renders this document invalid.

Haslach, 06.03.2008

Ort / Datum



HOLZMANN MASCHINEN
 Schörgenhuber GmbH
 Marktplatz 4, 4170 Haslach
 Tel.: +43-7289-71562-0
 Fax: +43-7289-71562-4
 www.maschinen-direkt.at

Unterschrift

9 PRODUKTBEOBACHTUNG

Wir beobachten unsere Produkte auch nach der Auslieferung.

Um einen ständigen Verbesserungsprozess gewährleisten zu können, sind wir von Ihnen und Ihren Eindrücken beim Umgang mit unseren Produkten abhängig.

- λ Probleme, die beim Gebrauch des Produktes auftreten
- λ Fehlfunktionen, die in bestimmten Betriebssituationen auftreten
- λ Erfahrungen, die für andere Benutzer wichtig sein können

Wir bitten Sie, derartige Beobachtungen zu notieren und an uns zu senden:

<p>HOLZMANN MASCHINEN Schörgenhuber GmbH A-4170 Haslach, Marktplatz 4 Tel 0043 7289 71562 - 0 Fax 0043 7289 71562 - 4</p>
<p>HOLZMANN MASCHINEN Humer GmbH A-4710 Grieskirchen, Schlüsslberg 8 Tel 0043 7248 61116 - 0 Fax 0043 7248 61116 - 6</p>